

1. Квадратные клавиши (40\*40), прямоугольные вертикальные (40\*80), прямоугольные горизонтальные (80\*20)
2. Винты, фиксирующие выключатель к суппорту
3. 4-х клавишный выключатель
4. Рамка (серий FORM или FLANK). Не требуется для серии 'NF
5. Металлический суппорт для крепления к монтажной коробке
6. Фиксирующие винты
7. Монтажная коробка

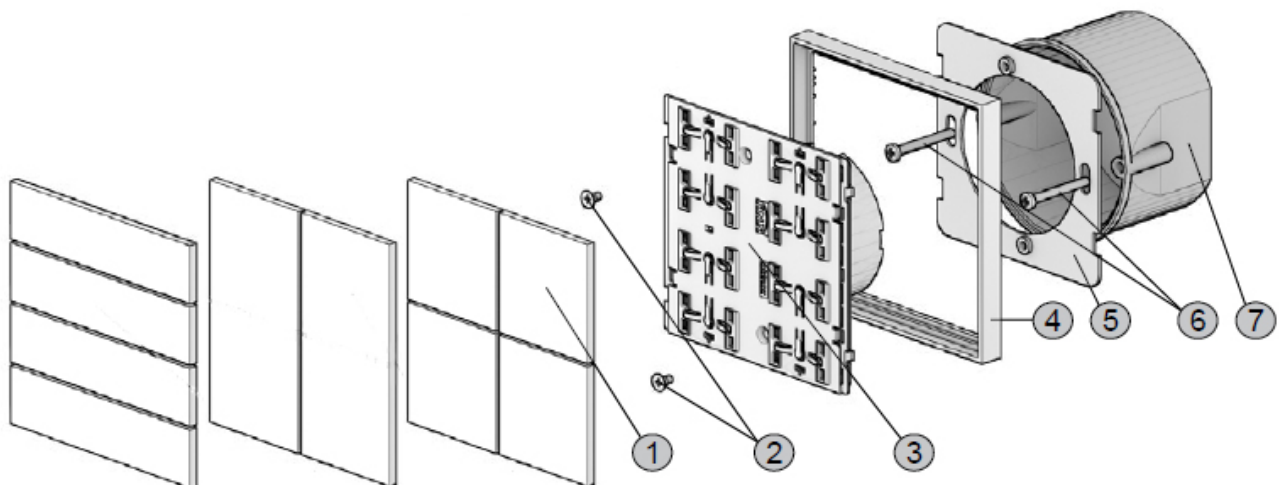

# ekinex

РУС

**Суппорт  
EK-SMQ**

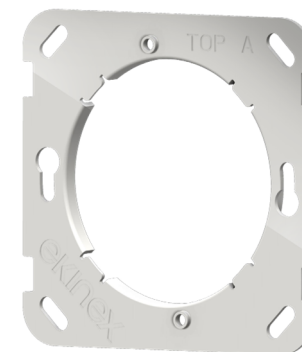

ekinex является зарегистрированной торговой маркой **sbs**

#### Штаб-квартира

Via Circonvallazione s/n I-28010 Miasino (NO)  
Tel. +39 0322 980909 Fax +39 0322 980910

#### Проектирование и разработка

Via Novara 35 I-28010 Vaprio d'Agogna (NO)  
Tel. +39 0321 966740/1 Fax +39 0321 966997  
[info@ekinex.com](mailto:info@ekinex.com)  
[www.ekinex.com](http://www.ekinex.com)

#### Дополнительная информация

- Инструкция должна быть доставлена пользователю вместе с проектной документацией
- Для более подробной информации свяжитесь с технической поддержкой ekinex® по электронному адресу [info@ekinex.ru](mailto:info@ekinex.ru) или посетите сайт [www.ekinex.ru](http://www.ekinex.ru)
- ekinex® является зарегистрированной торговой маркой SBS spa
- KNX® и ETS® являются зарегистрированными торговыми марками ООО KNX, Брюссель.

Порядок установки клавиш:

1. Закрепите суппорт на монтажную коробку при помощи винтов
2. Установите на суппорт выключатель согласно соответствующей инструкции

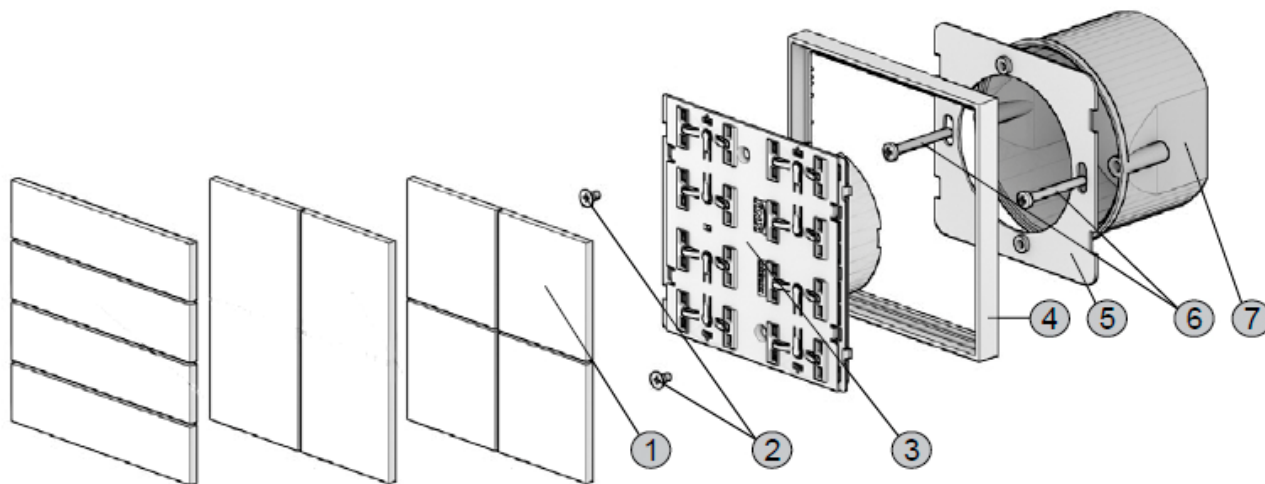

### Описание

Квадратный металлический суппорт для установки 4-х клавишных выключателей и других устройств серий 71 и FF в стандартную монтажную коробку с расстоянием между крепежными винтами 60мм.

Суппорт поставляется в комплекте с каждым устройством серий FF и 71.

Упаковка 5 шт.